

INSTRUCTIVO DE MONTAJE RALED PLUS GUATEMALA

LUMINARIA FIJA PARA USO ALUMBRADO PUBLICO

Lea atentamente estas
 instrucciones

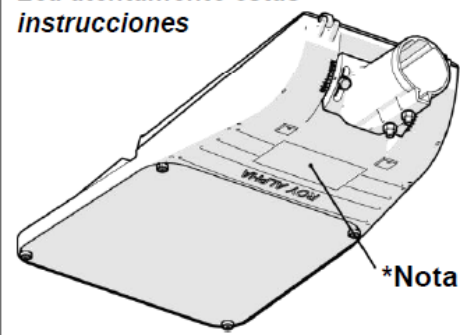

t_a -30 °C a + 40 °C	IP OPT. 66 *	IP ELEC. 66 *	IK. 09 *	IK VIDRIO. 08 *
"La fuente de luz de esta luminaria debe reemplazarse únicamente por el fabricante, su servicio técnico o persona cualificada equivalente"			~ 100-277V* / 50 / 60Hz	
			--- 1 m	

Validar valores de tensión, clasificación eléctrica, temperatura, IK e IP en la etiqueta de la luminaria

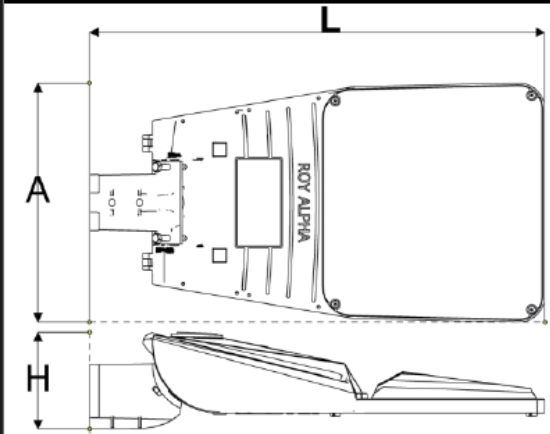

	L (mm)	A (mm)	H (mm)	Kg. Max	m ² - ■
RALED I PLUS	605	156	135	5,3	0.034
RALED II PLUS	608	319	135	7.9	0.036
RALED III	669	368	135	12	0.046

Posición normal de funcionamiento

*La instalación, operación y mantenimiento debe ser con personal calificado

*Para utilizar brazo de 1 ½" se debe usar el accesorio acople base RALED. (solo pedido especial)

	Ø(mm) TUBO / BRAZO MIN - MAX		ALTURA MÁX. MONTAJE
RALED I PLUS	33.4	60.3	9m
RALED II PLUS	48.3	60.3	12m
RALED III	48.3	60.3	14m

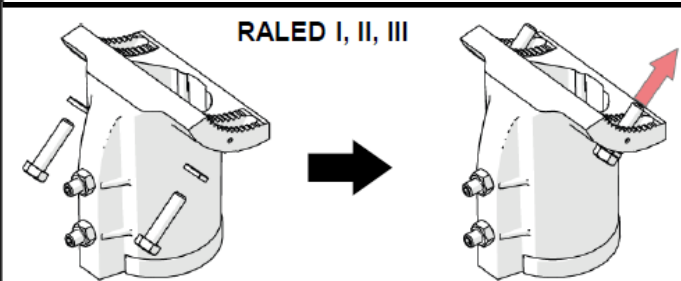

RALED IV

Refuerzo (x2)

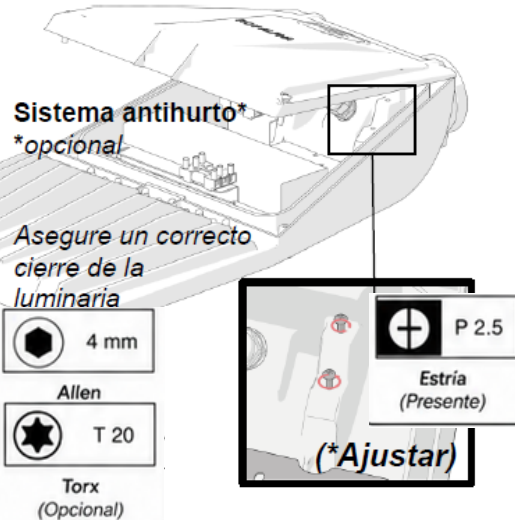
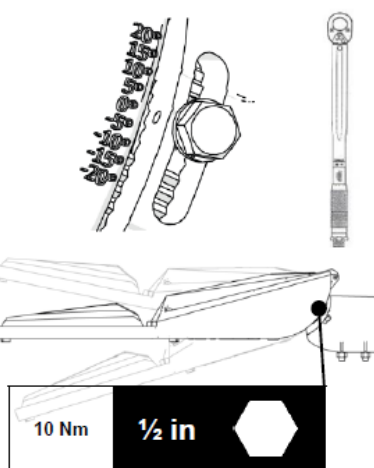
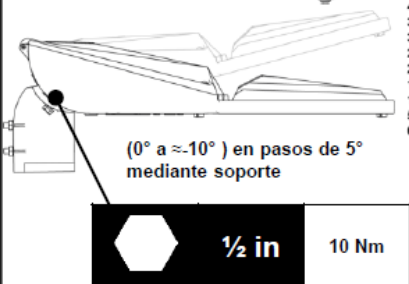
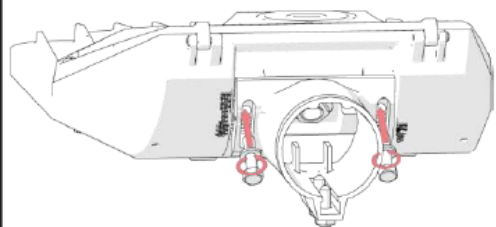
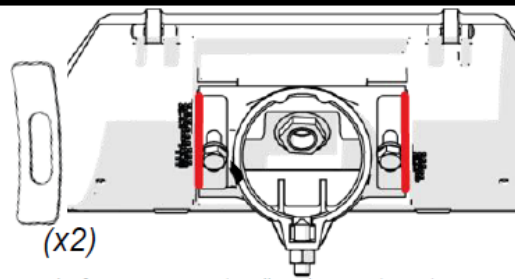
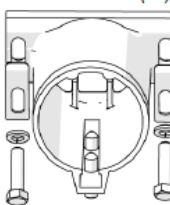

A B

Ver etiqueta de identificación antes de conectar a línea; verificar que la tensión de alimentación sea el requerido por esta luminaria, verificar clasificación eléctrica (A/clase I) (B/clase II). Verifique encendido, reporte a fábrica cualquier eventualidad.

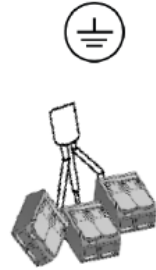

Opcional
Conectores rápidos

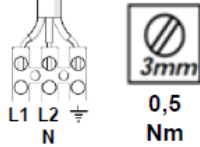

ADVERTENCIA
PARA CONSERVAR LA GARANTÍA DE ESTA LUMINARIA FAVOR NO REALIZAR NINGUNA MANIPULACIÓN SUS CONEXIONES ELÉCTRICAS INTERNAS

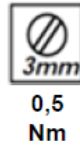

Opcional
Conectores rápidos

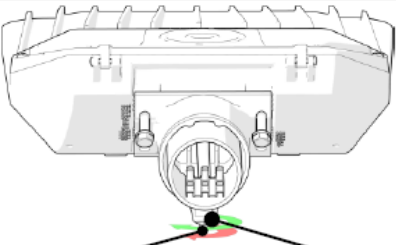

4 10Nm

½ in 10 Nm

4 10Nm

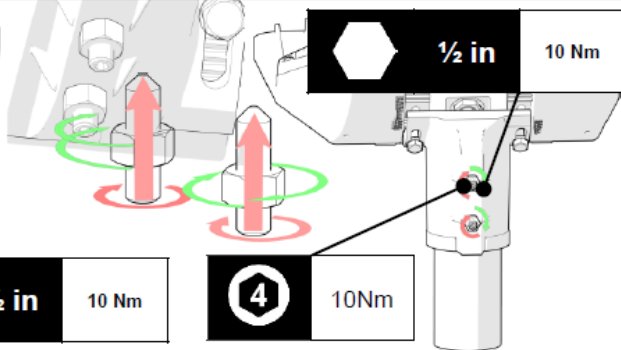

½ in 10 Nm

Sistema antihurto en brazo *opcional

Tomillo
carriaje
+
Tuerca
fusible

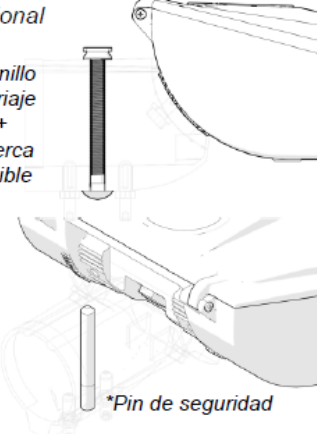

*Pin de seguridad

Aproxime y haga el ajuste gradual en los dos tornillos
Use torquímetro para el ajuste de los tornillos
Realice el ajuste a la contratuerca una vez fijado los tornillos
Use herramientas adecuadas y evite el uso de adaptaciones que puedan afectar el torque aplicado

Acople para recibir tubo de Ø1 ½", solo para RALED I, II y III pedido especial.



Opción Base Fotocontrol

1. Verificar compatibilidad del accesorio con la respectiva Base fotocontrol.
2. Introducir el accesorio en la base con firmeza.
3. Hacer un esfuerzo adicional hacia abajo asegurándose que el accesorio esté completamente acoplado para que el empaque haga presión sobre la base.
4. Inmediatamente realizar el giro a la derecha para anclar el accesorio para efectos de que no se salga con el funcionamiento de la misma y así garantizar el correcto funcionamiento y hermeticidad.

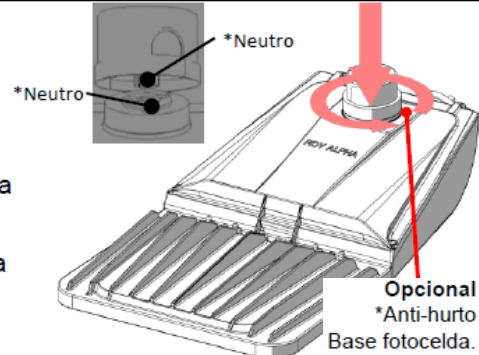

Opcional
*Anti-hurto
Base fotocelda.

PRECAUCIÓN: Los elementos y accesorios que se utilicen en la base fotocontrol o montaje, deben cumplir con grado de hermeticidad igual o superior declarado en la luminaria.

No acceder al interior del sistema óptico; evite anular la garantía.

"La cubierta de cristal está compuesta por un cristal de gran resistencia ante el impacto"

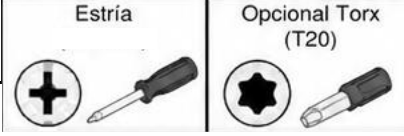

Instrucciones de instalación

Las instrucciones de montaje están incluidas en el empaque de cada luminaria y deben ser seguidas estrictamente.

Esta luminaria cumple los requerimientos de la RETILAP, NTC 2230, IEC 60598-1 y 2-3.

Ha sido diseñada, fabricada y probada, como un producto con tecnología de punta según el sistema de gestión de calidad

***NOTA:** Luminaria para uso normal, para ser usada en condiciones severas de uso, favor contactar a fábrica para requerimientos especiales. EL CUMPLIMIENTO PARCIAL O INADECUADO DE LA OPERACIÓN EXIME AL FABRICANTE DE GARANTÍA SOBRE IP.

ROY ALPHA S.A.

YUMBO: Fábrica y Planta Principal Cl. 15 N° 32-598 Zona Industrial

PBX: (572) 666-8888 Fax: (572) 6668999 A.A: 1515 Cali.

<https://www.royalpha.com/>

